

Technický list | Technical data sheet

Jet BAG 24-4-15-P-50 (BNV / BNV)-0M; GF 560R/2-I;AC



Popis sestavy filtru

Jedná se o filtrační zařízení určené pro odsávání a filtraci spalin z CNC laserového páličního stroje. Filtr je látkový s automatickou regenerací filtračních kapes. Životnost filtračního média je minimálně 20 000 provozních hodin. Filtrační sestava obsahuje odsávací ventilátor, umístěný v akustickém krytu a elektrorozvaděč pro ovládání potřebných funkcí filtru. Filtr je zapotřebí nainstalovat z připravených bloků, a připojit k odsávacímu a výdechovému potrubí. U elektrorozvaděče je zapotřebí zajistit elektroinstalační rozvody mezi filtrem a ventilátorem. Doporučujeme do sacího potrubí umístit separátor jisker.

Description of the filter assembly

It is a filtration device designed for exhaust and filtration of exhaust gases from CNC laser burning machine. The filter is fabric with automatic regeneration of filter pockets. The lifetime of the filter medium is at least 20 000 operating hours. The filter assembly includes an exhaust fan, housed in an acoustic enclosure, and an electrical distributor for controlling the necessary filter functions. The filter needs to be installed from the prepared blocks, and connected to the exhaust and exhalation piping. For the electrical distributor, wiring between the filter and the fan needs to be provided. It is recommended that a spark separator be installed in the intake duct.

Skupina výrobků Product group	filtry pro odsávání CNC laseru dust filters for CNC laser
Objednávací číslo Order number	JBLA03
Typ filtru Filter type	Jet BAG 24-4-15-P-50 (BNV / BNV)-0M; GF 560R/2-I;AC
Výrobce Manufacturer	G&G filtration
Filtrační plocha Filter area	115,2 m ²
Odsávací výkon Suction power	8000 m ³ /hod
Tlak ventilátoru Fan pressure	4093 Pa
Příkon motoru ventilátoru Fan motor power	15,0 kW
Zatížení filtrační plochy filter area load	1,15 m ³ /m ² /min
Očekávaná tlaková ztráta Expected pressure drop	800 - 1500 Pa (max 2000 Pa)
Typ filtračního média Filter media type	ploché filtrační kapsy flat filter pockets
Životnost filtračního média Filter media lifetime	20 000 provozních hodin 20 000 operating hours
Tepelná odolnost filtračního média Temperature resistance	150 °C
Filtrační plocha jedné filtrační kapsy Filtration area of one filter	1,15 m ²
Celkový počet filtračních kapes Total number of filter pockets	96 ks pcs.
Spotřeba tlakového vzduchu Pressure air consumption	15 Nm ³ /h (6 bar)
Počet regeneračních ventilů Pcs. regeneration valves	12 ks pcs.
Vstup znečištěného vzduchu Polluted air inlet	do předodlučovací komory into the pre-separation chamber
Záchyt odpadu Waste bin	kyblík 50 litrů bucket 50 litres
Obslužné plošiny Service platforms	není součástí not included
Materiál filtrační jednotky Filter unit material	S235JR2
Povrchová úprava Surface finish	lakované a pozinkované díly painted and galvanized parts
Tepelné izolace Thermal insulation	není součástí not included
Zóna uvnitř filtru Zone inside the filter	bez nebezpečí výbuchu without explosion hazard
Zbytkové emise pachu Residual odour emissions	0,1 - 1 (2) mg/m ³
Tlumení hluku ventilátoru Fan silencer	akustický kryt acoustic cover 78 dB(A)
Hmotnost filtrační sestavy Filter assembly weight	2133 kg
Šířka filtru Filter width	1610 mm
Délka filtru Filter length	2455 mm
Výška filtru Filter height	5094 mm

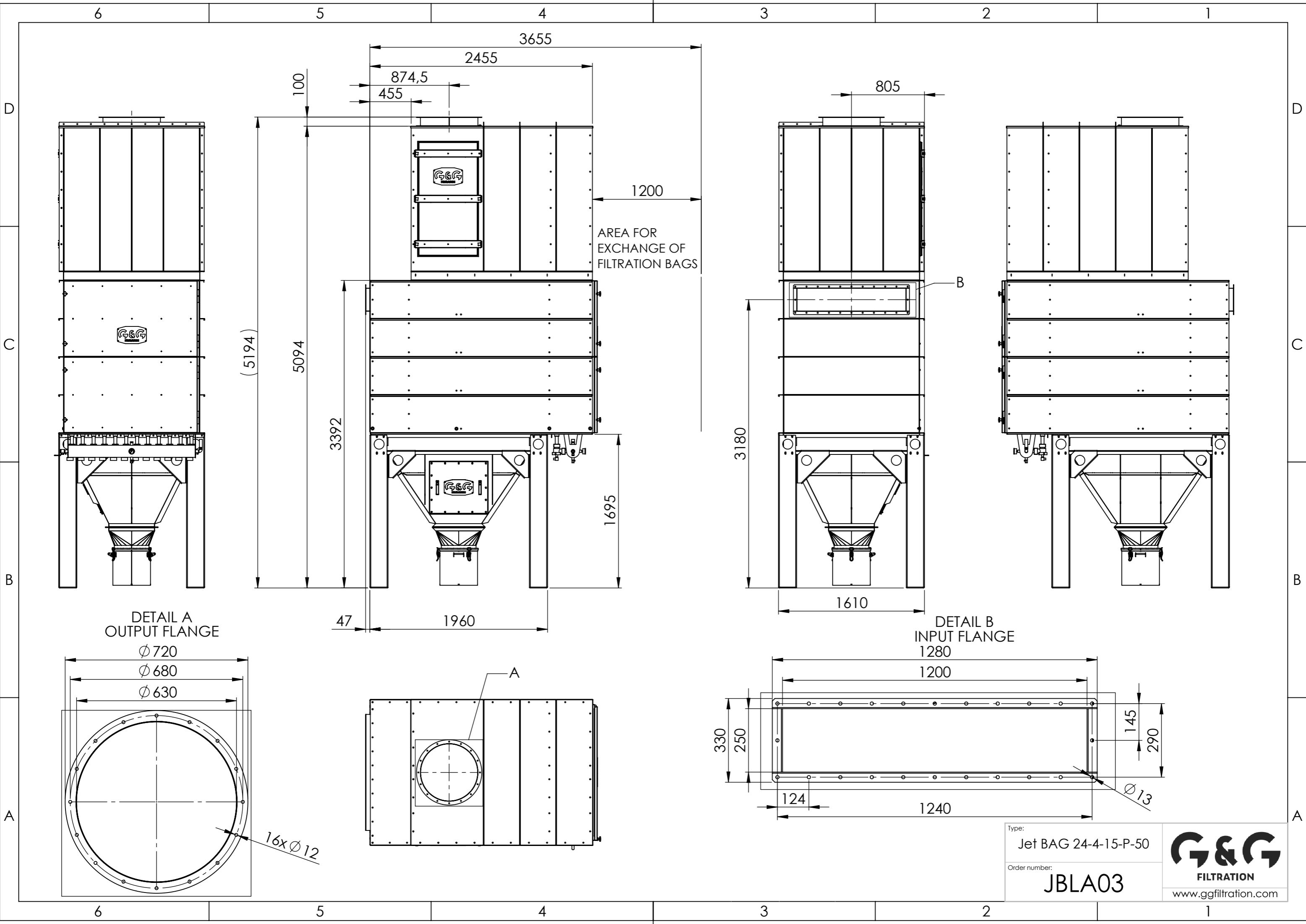

Type:
Jet BAG 24-4-15-P-50

Order number:
JBLA03

