

Technický list | Technical data sheet

Jet BAG 32-4-17-P-200 (BNV / BNV)-0M; GF 630R/2-A-I;AC



Popis sestavy filtru

Jedná se o filtrační zařízení určené pro filtraci kouře ve svařovnách. Filtr je látkový s automatickou regenerací filtračních kapes. Životnost filtračního média je minimálně 20 000 provozních hodin. Filtrační sestava obsahuje odsávací ventilátor, umístěný v akustickém krytu a elektrorozvaděč pro ovládání potřebných funkcí filtru. Filtr je zapotřebí nainstalovat z připravených bloků, a připojit k odsávacímu a výdechovému potrubí. U elektrorozvaděče je zapotřebí zajistit elektroinstalační rozvody mezi filtrem a ventilátorem.

Description of the filter assembly

It is a filtration device designed for smoke filtration in welding plants. The filter is fabric with automatic regeneration of filter pockets. The lifetime of the filter medium is at least 20 000 operating hours. The filter assembly includes an exhaust fan, located in an acoustic housing, and an electrical distributor for controlling the necessary filter functions. The filter needs to be installed from the prepared blocks, and connected to the exhaust and exhalation piping. For the electrical distributor, wiring between the filter and the fan needs to be provided.

| | |
|--|--|
| Skupina výrobků Product group | filtry pro odsávání svařoven dust filters for welding shop |
| Objednáací číslo Order number | JBSV07 |
| Typ filtru Filter type | Jet BAG 32-4-17-P-200 (BNV / BNV)-0M; GF 630R/2-A-I |
| Výrobce Manufacturer | G&G filtration |
| Filtrační plocha Filter area | 179,2 m ² |
| Odsávací výkon Suction power | 22000 m ³ /hod |
| Tlak ventilátoru Fan pressure | 3722 Pa |
| Příkon motoru ventilátoru Fan motor power | 37 kW |
| Zatížení filtrační plochy filter area load | 2,04 m ³ /m ² /min |
| Očekávaná tlaková ztráta Expected pressure drop | 800 - 1500 Pa (max 2000 Pa) |
| Typ filtračního média Filter media type | ploché filtrační kapsy flat filter pockets |
| Životnost filtračního média Filter media lifetime | 20 000 provozních hodin 20 000 operating hours |
| Teplotní odolnost filtračního média Temperature resistance | 150 °C |
| Filtrační plocha jedné filtrační kapsy Filtration area of one filter | 1,34 m ² |
| Celkový počet filtračních kapes Total number of filter pockets | 128 ks pcs. |
| Spotřeba tlakového vzduchu Pressure air consumption | 17 Nm ³ /h (6 bar) |
| Počet regeneračních ventilů Pcs. regeneration valves | 16 ks pcs. |
| Vstup znečištěného vzduchu Polluted air inlet | do předodlučovací komory into the pre-separation chamber |
| Záchyt odpadu Waste bin | kontejner 200 litrů container 200 litres |
| Obslužné plošiny Service platforms | není součástí not included |
| Materiál filtrační jednotky Filter unit material | S235JR2 |
| Povrchová úprava Surface finish | lakované a pozinkované díly painted and galvanized parts |
| Tepelné izolace Thermal insulation | není součástí not included |
| Zóna uvnitř filtru Zone inside the filter | bez nebezpečí výbuchu without explosion hazard |
| Zbytkové emise pachu Residual odour emissions | 0,1 - 1 (2) mg/m ³ |
| Tlumení hluku ventilátoru Fan silencer | akustický kryt acoustic cover 80 dB(A) |
| Hmotnost filtrační sestavy Filter assembly weight | 3053 kg |
| Šířka filtru Filter width | 2210 mm |
| Délka filtru Filter length | 2705 mm |
| Výška filtru Filter height | 5854 mm |

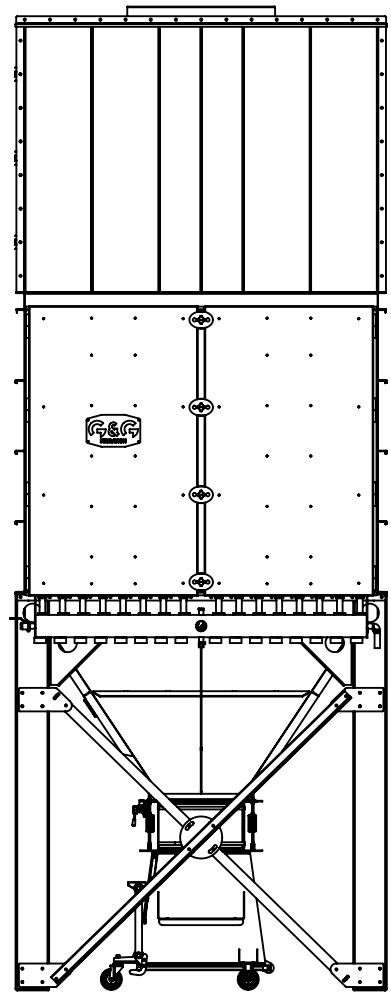

DETAIL A
OUTPUT FLANGE

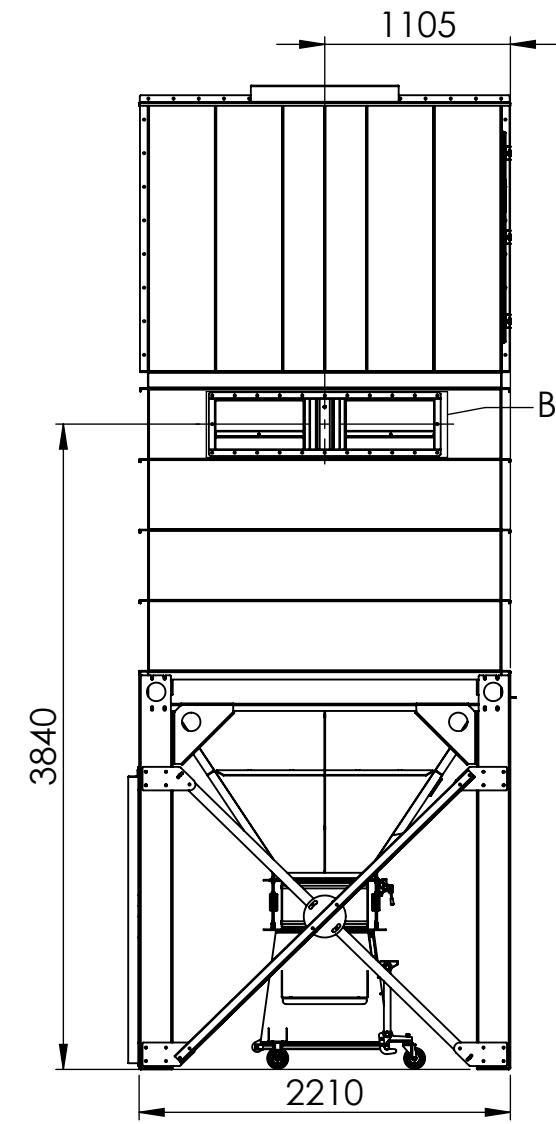
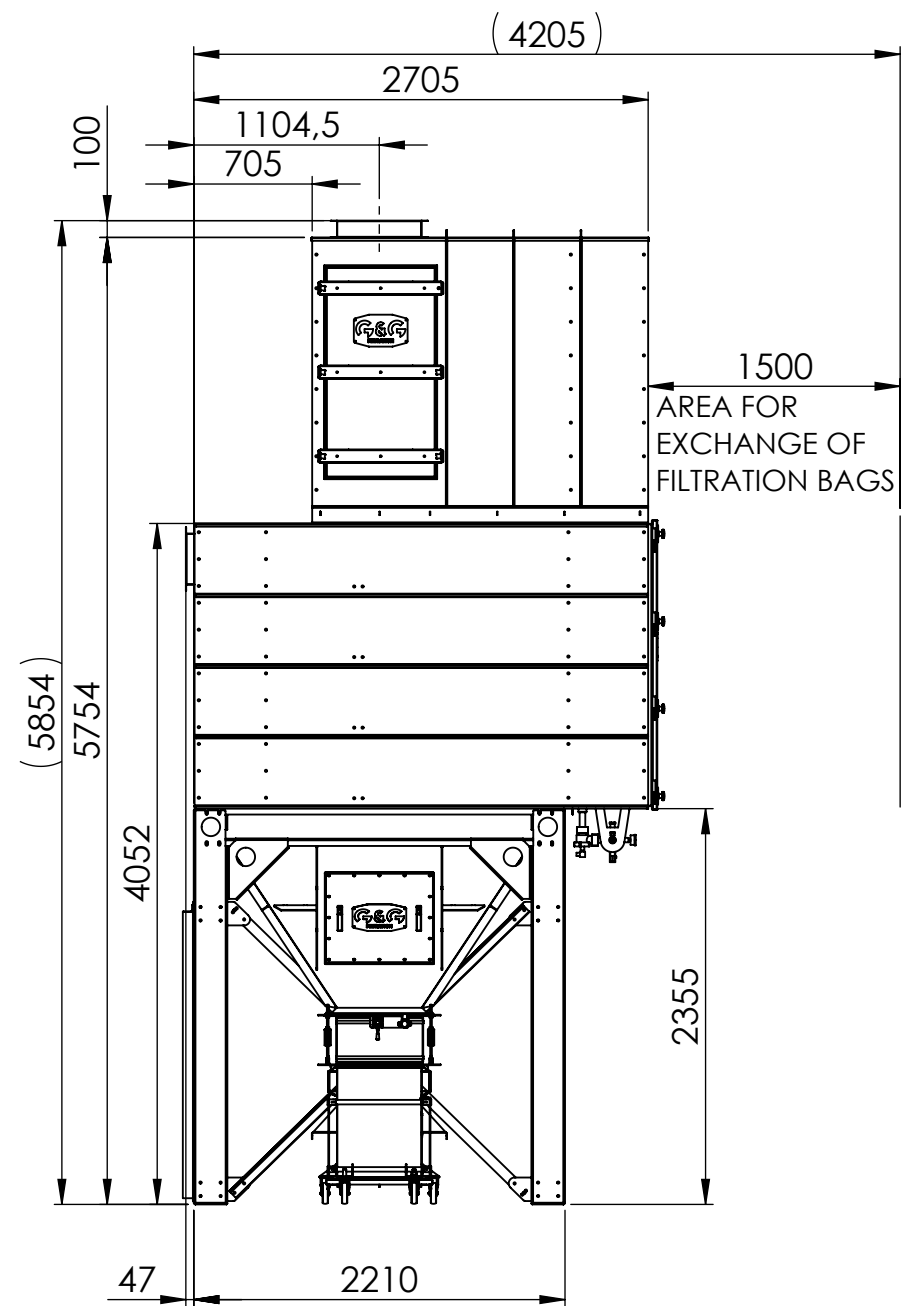
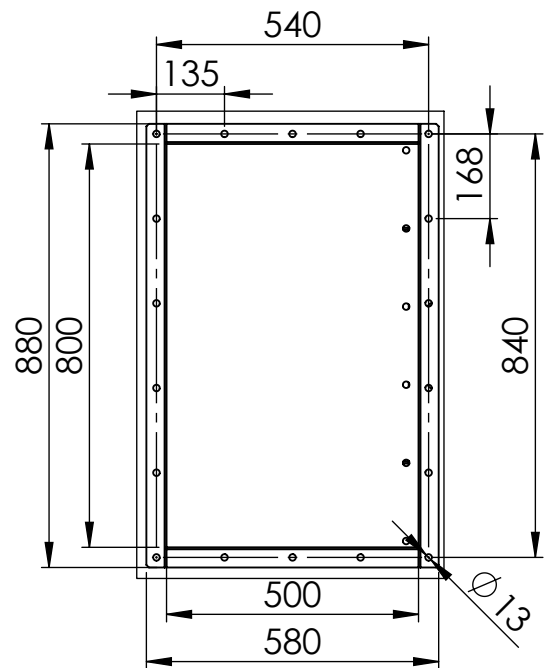

DETAIL B
INPUT FLANGE

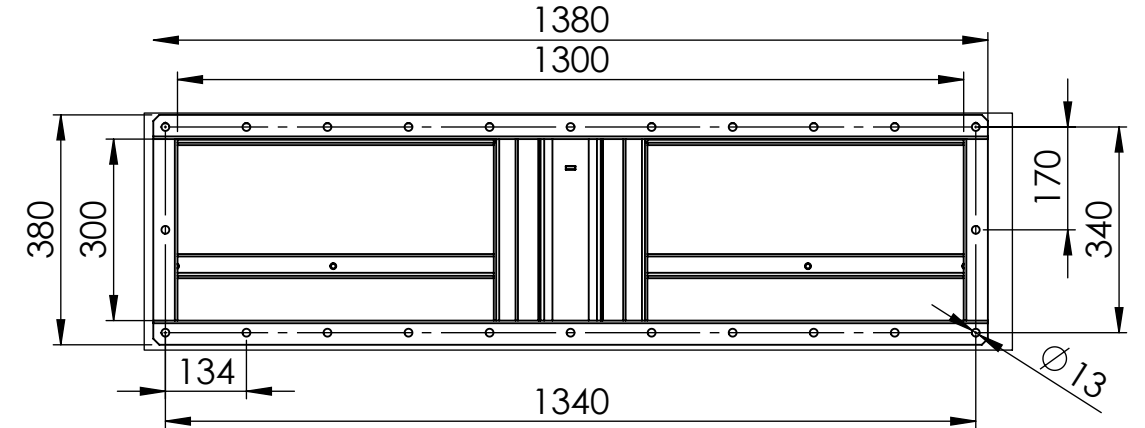

Type:
Jet BAG 32-4-17-P-200

Order number:
JBSV07



www.ggfiltration.com