

## Technický list | Technical data sheet

### SSGG-650



#### Separátor jisker

Separátory jisker jsou instalovány do odsávacího potrubí před filtrační jednotku. Úkolem separátorů jisker je snížit riziko zakoření filtrační jednotky. Jiskry jsou odváděny do samostatného zásobníku. Separátor jisker zajišťuje předodloučení jisker, žhavých částic, hrubého prachu či cigaretových nedopalků a významně snižuje riziko zahoření filtrační jednotky. Nasávaná vzdušina do separátoru je pomocí integrovaných lopatek uvedena do rotace. Jiskry a hrubé částice jsou odstředivou silou odváděny výstupním kanálem do samostatné sběrné nádoby.

#### Spark separator

The spark separators are installed in the exhaust pipe before the filter unit. The purpose of the spark separators is to reduce the risk of the filter unit becoming entrenched. The sparks are discharged into a separate container. The spark separator ensures that sparks, glowing particles, coarse dust or cigarette butts are prevented and significantly reduces the risk of the filter unit catching fire. The air intake into the separator is put into rotation by means of integrated blades. Sparks and coarse particles are centrifugally discharged through the outlet channel into a separate collection vessel.

#### Technické parametry | Technical parameters

Skupina výrobků   Product group	Separátor jisker   Spark separator
Objednací číslo   Order number	SS0017
Typ   Type	<b>SSGG-650</b>
Výrobce   Manufacturer	G&G filtration
Maximální množství vzduchu   Maximum air volume	23900 m <sup>3</sup> /h
Tlaková ztráta   Pressure loss	900 - 1300 Pa
Rotace vstupujícího vzduchu   Incoming gas rotation	proti směru hodinových ručiček   CCW
Rozměr vstupní příruby   Gas inlet flange dimension	D 650 mm
Rozměr výstupní příruby   Gas outlet flange dimension	D 650 mm
Rozměr výstupní příruby prachu   Dust outlet flange dimension	D 150 mm
Tloušťka pláště   Casing thickness	1,5 mm
Zástavbová délka   Insertion length	1860 mm
Tepelná izolace   Thermal insulation	není součástí   not included
Zesílené provedení pláště   Reinforced casing	není součástí   not included
Teplotní odolnost   Temperature resistance	-30°C to 150°C
Zásobník na odpad   Waste container	14 liter
Potrubí k zásobníku   Piping to the container	není součástí   not included
Ocelová konstrukce   Steel construction	není součástí   not included
Odlučivost   Dust separation efficiency	70 - 95%
Materiál   Material	S235JR2
Povrchová úprava   Surface finish	lakováno   painted
Hmotnost   Weight	180 kg

6 5 4 3 2 1

AIR FLOW

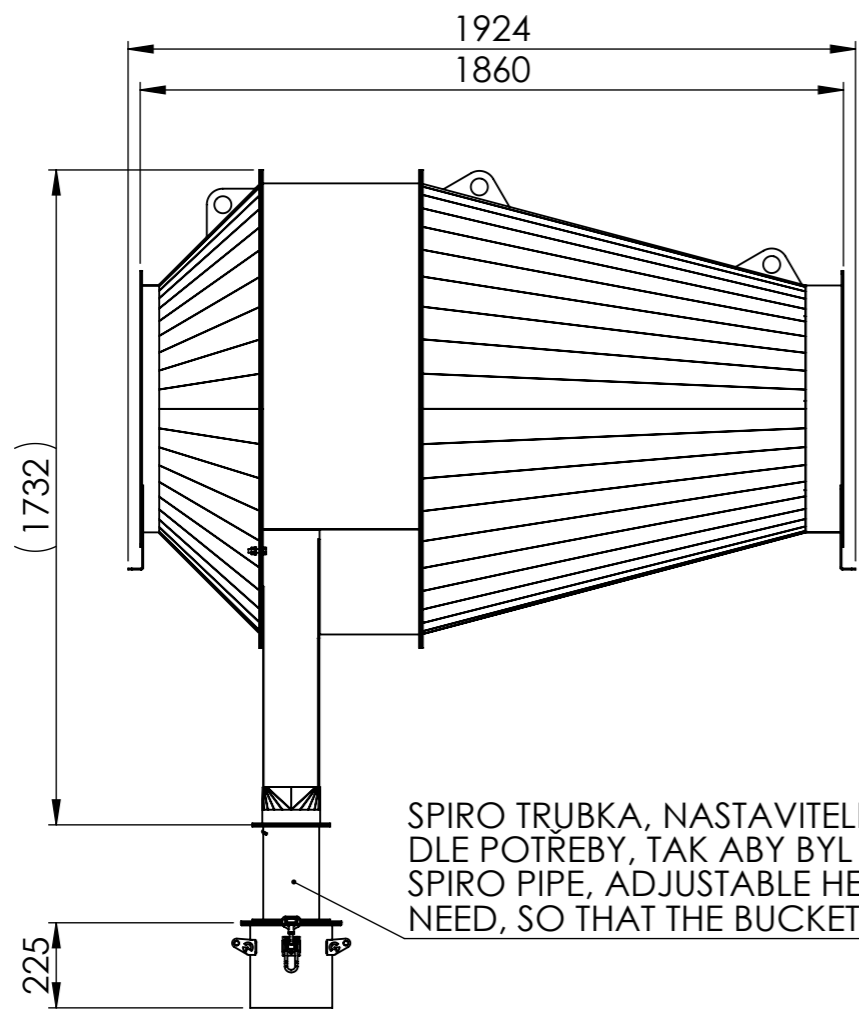

SPIRO TRUBKA, NASTAVITELNÁ VÝŠKA  
 DLE POTŘEBY, TAK ABY BYL KYBLÍK U ZEMĚ/  
 SPIRO PIPE, ADJUSTABLE HEIGHT ACCORDING TO  
 NEED, SO THAT THE BUCKET IS ON THE GROUND

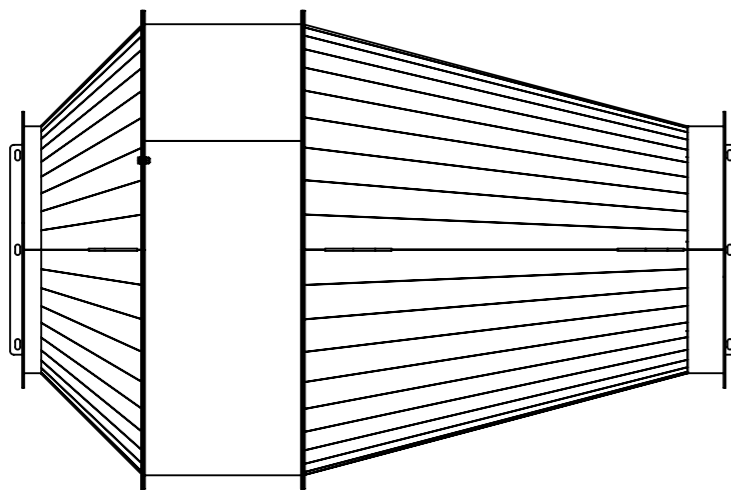
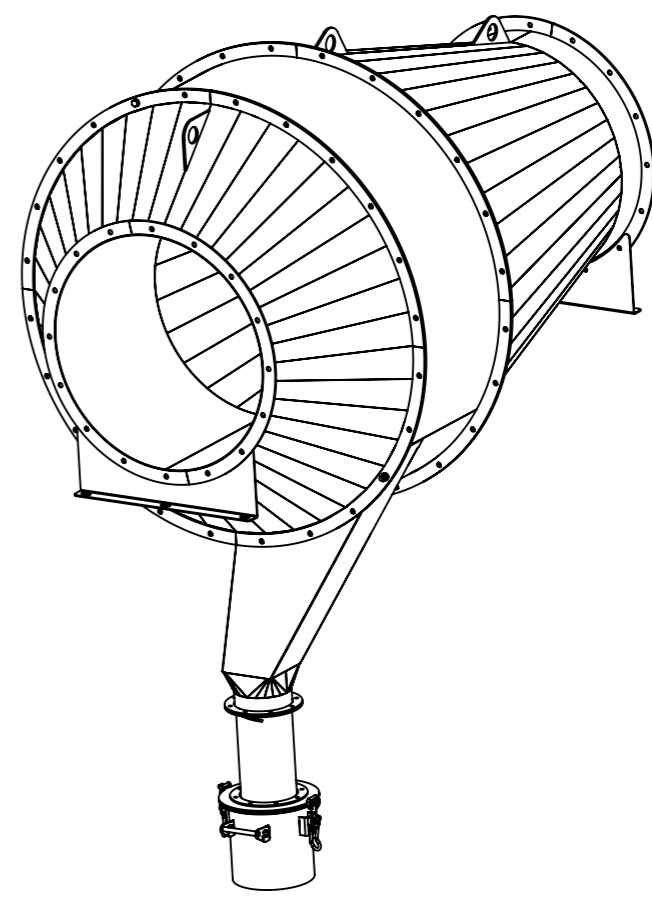
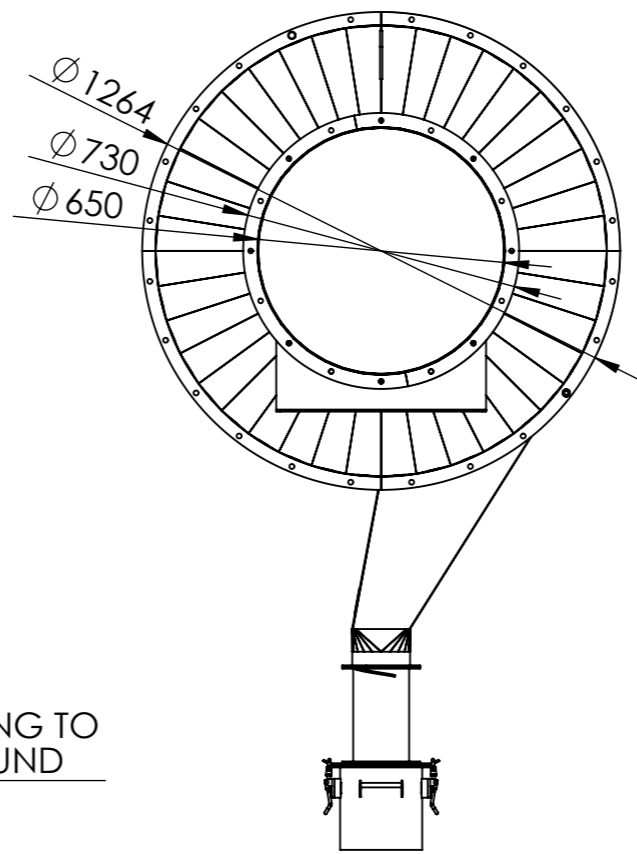

6 5 4 3 2 1

Type: SSGG 650  
 Order number: SS0017

